

令和7年1月より
価格改定しました。

令和7年1月1日
一般社団法人 日本マリン事業協会

「船体識別番号表示ラベル」の販売のご案内 (新艇用及び再打刻用)

「小型船舶の登録制度等に関する法律」で、船体への表示が義務づけられている「船体識別番号」の新造艇・輸入艇用及び再打刻用の表示ラベル及びその取付に必要なツールを販売します。

この販売は、事業者及びユーザーの利便性のための、当協会の自主的なサービスです。

1. 販売するもの

① 船体識別番号表示ラベルセットシート

- ・ラベルはシール方式になっており、簡単に船体に貼り付けできます。
- ・船体外部貼付用と船体内部貼付用が2枚1セットになったシートで、1隻に1セット必要です。
(JIS F0080 舟艇一船体の識別一番号付与システム 5条4項CIN重複表示に準拠)
- ・ラベルは耐候性ある仕様ですが、更に耐候性を高めるため②保護シールの上貼りをお勧めします。

② 保護シール(オプション)

- ・表示ラベルの剥がれ防止と耐候性を高めるため保護シールです。(2枚1セットです。)

③ 面出しプレート(オプション)

- ・表示ラベルの取り付け場所が、凹凸面(FRP積層面、木製、ゴム製、金属等)の場合に使用します。

2. 販売価格

- ・添付の価格表を、ご参照下さい

3. 申し込み方法

- ・注文書に必要事項を ご記入のうえ、(一社)日本マリン事業協会にFAXで お申し込みください。

<再打刻用ラベルの依頼者へ>

- ・再打刻するには、地方運輸局で手続きが必要です。
手続き後に地方運輸局が発行する「船体識別番号の打刻命令書」を注文書と一緒にFAXしてください。
運輸局での手続きが終了している事を確認させていただきます。

4. 納入方法

- ・注文書が(一社)日本マリン事業協会に届きましたら、製造委託先(倉本産業)に発注致します。
- ・製造委託先が、請求書を注文者にFAX致しますので、銀行振込でお支払いください。
- ・入金の確認後、ラベルが出来上がり次第製造委託先より、品物を宅配便にて発送致します。
- ・納期は受注から発送まで、14日以内です。(年末年始、5月連休、お盆休みなどを除く)
- ・品物到着後、受領書に捺印し、製造委託先(03-3989-6723)にFAX願います。

5. 本件の問い合わせ先

(一社)日本マリン事業協会 事務局

住所: 104-0028 東京都中央区八重洲2-10-12 国際興業第2ビル4階

TEL: 03-5542-1201 FAX: 03-5542-1206 <https://www.marine-jbia.or.jp>

担当: 末森(案内、説明)、遠藤(注文書受付)

受付時間: 9:30~12:00, 13:00~17:00(土日祝日等を除く)

船体識別番号表示ラベルセットシート等の頒布価格

令和7年1月1日

(一社)日本マリン事業協会

1. 頒布価格表 (税率10%)

品目	発注量	単位	会員(税込)	非会員(税込)
① 船体識別番号表示ラベルセットシート	1～10セット	1セット	1,760円	2,310円
	11セット以上	1セット	1,540円	2,090円

品目 (オプション)	単位	会員(税込)	非会員(税込)
② 保護シール	1セット	363円	429円
③ 面出しプレート	1枚	143円	187円

注: 「会員」とは、(一社)日本マリン事業協会の正会員、賛助会員、地域賛助会員、ミニボート賛助会員、リサイクル賛助会員を言います

2. その他 (税率10%)

送料・梱包手数料は発注者の負担となります

基本 送料・梱包手数料(税込)	
都内	1,280円
都内以外	1,710円

..... 注 文 書

令和7年1月1日 改訂版

一般社団法人 日本マリン事業協会

宛先: (一社)日本マリン事業協会 事務局 FAX番号:03-5542-1206 (TEL:03-5542-1201)		
製造納入業者: (株)倉本産業		
発注者: 氏名:	部署:	発注日:
フリガナ		会員区分: ○印を付けて下さい
会社名:		会 員 ・ 非会員
住所: 〒		
電話番号:		FAX番号:
Eメールアドレス:		

どちらかに○をつけてください

船体識別番号の用途(新造船・輸入艇用 / 再打刻用) ※再打刻には「船体識別番号の打刻命令書」が必要です。

㊤ 船体識別番号表示ラベルセットシート (外寸 120mm x 30mm)

注文番号 注: 番号に「0」「O」「1」「I」が含まれる場合は、「ゼロ」「オー」「イチ」「アイ」の様にフリガナを付けてください。

NO	国番号			製造業者識別コード*			製造番号					月	年	モデルイヤー	
例	J	P	—	A	B	C	5	4	3	2	イチ 1	B	2	ゼロ 0	3
例	J	P	—	M	L	アイ I	T	ゼロ 0	ゼロ 0	ゼロ 0	6	アイ I	9	イチ 1	9
例	/			D	E	アイ I	3	ゼロ 0	イチ 1	2	3	D	5	イチ 1	5
フリガナ															
1															
フリガナ															
2															
フリガナ															
3															
フリガナ															
4															
フリガナ															
5															

㊦ 保護シール (オプション) **注文数量 :** **セット**

表 暴露部用透明シール (外寸160mm x 40mm)
裏 接着用のり

㊧ 面出しプレート (オプション) **注文数量 :** **枚**

○
○

ポリカーボネート製 (外寸 160mm x 40mm)

船体識別番号表示ラベル 取り付け要領図

一社)日本マリン事業協会

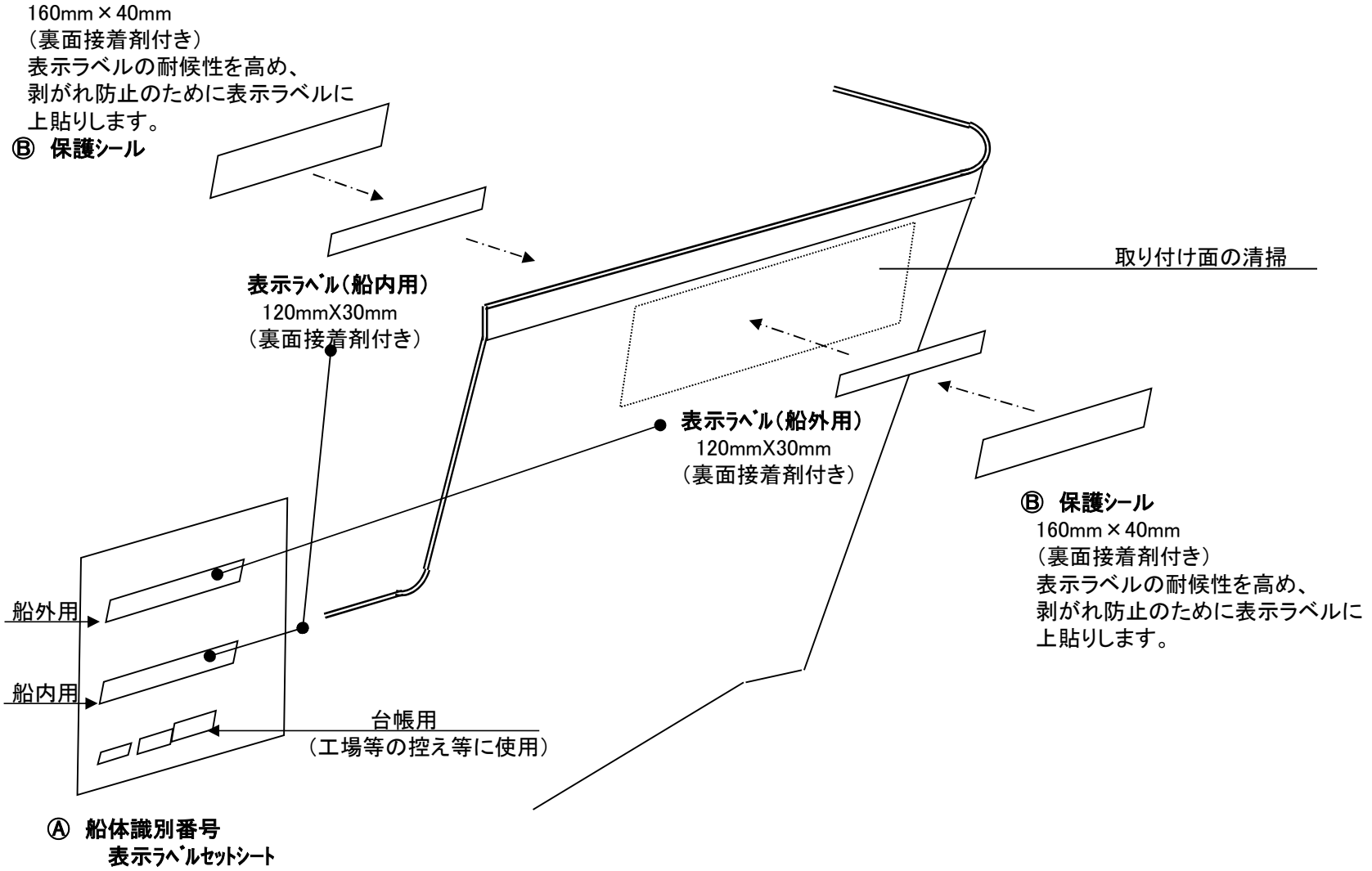

面出しプレートと表示ラベルの 取り付け要領図

一社)日本マリン事業協会

160mm × 40mm
(裏面接着剤付き)
表示ラベルの耐候性を高め、
剥がれ防止のために表示ラベルに
上貼りします。

⑤ 保護シール

表示ラベル(船内用)
120mm×30mm
(裏面接着剤付き)

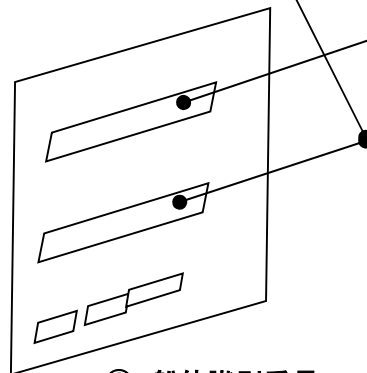

④ 船体識別番号
表示ラベルセットシート



③ 面出しプレート

表示ラベル(船外用)
120mm×30mm
(裏面接着剤付き)

- ・凹凸面でシールがはがれやすい面
- ・FRP積層面や木製面
- ・ポリエチレン、ポリプロピレン等のプラスチック
- ・ゴム、軟質塩化ビニール等の軟らかい物
- ・表面がフッ素・シリコン樹脂で被覆された物

取り付け面の清掃

接着材併用タッピング固着

⑥ 保護シール

160mm × 40mm
(裏面接着剤付き)
表示ラベルの耐候性を高め、
剥がれ防止のために表示ラベルに
上貼りします。